



TOWNSTAR

Kombi



Preisliste
gültig ab 01. Jänner 2023

5 JAHRE
GARANTIE
160.000 KM
AUF ALLE NISSAN
NUTZFAHRZEUGE*

* siehe Seite 6

ACENTA

Wesentliche Serienausstattung

Preis exkl. NoVA, exkl. MwSt.: ab € 24.340,-

Preis inkl. NoVA, inkl. MwSt.: ab € 31.292,-

Technische Ausstattung	Innenausstattung	Außenausstattung	Sicherheitsausstattung
<ul style="list-style-type: none"> • Einparkhilfe hinten • Fahrerinformationssystem mit 4,2"-TFT-Display • Intelligente Fahrlichtautomatik • Radio inkl. DAB+, Bluetooth® • Freisprecheinrichtung, Lenkradfernbedienung, USB-Anschluss • Tempopilot mit Geschwindigkeitsbegrenzer • Zentralverriegelung mit 3-Knopf-Funkfernbedienung 	<ul style="list-style-type: none"> • Fahrersitz höhenverstellbar • Gepäcknetz nach ISO 27955 Norm • ISOFIX-Halterungen für Beifahrersitz und hintere Außenplätze • Manuelle Klimaanlage • Stoffpolsterung Grey 	<ul style="list-style-type: none"> • 16"-Stahlfelgen • Außenspiegel elektrisch einstell- und beheizbar • Heckklappe • LED-Scheinwerfer mit LED-Tagfahrlicht • Radvollabdeckung • Schiebetür links und rechts 	<ul style="list-style-type: none"> • ESP mit Seitenwind-Assistent • Fahrer- und Beifahrerairbag • Intelligente Müdigkeitserkennung • Intelligenter autonomer Notbremsassistent • Intelligenter Spurhalte-Assistent • Regensensor • Seitenairbags vorn und Windowairbags • Totwinkel-Assistent • Verkehrszeichenerkennung

N-CONNECTA

Zusätzlich zu ACENTA

Preis exkl. NoVA, exkl. MwSt.: ab € 25.840,-

Preis inkl. NoVA, inkl. MwSt.: ab € 33.242,-

Technische Ausstattung	Innenausstattung	Außenausstattung	Sicherheitsausstattung
<ul style="list-style-type: none"> • 8-Zoll-Bildschirm mit Smartphone-Spiegelung (Apple CarPlay® und Android Auto® kompatibel) • Intelligenter 360-Grad-Flankenschutz • Rückfahrkamera in Farbe • USB-Anschluss in der 2. Sitzreihe • Zentralverriegelung mit I-Key: Automatische Ent- und Verriegelung von Türen und/oder Heckklappe bei Annäherung und Entfernung 	<ul style="list-style-type: none"> • Automatisch abblendender Innenspiegel • Beifahrersitz höhenverstellbar • Elektrische Fensterheber vorne mit Impulsfunktion Fahrerseite • Fahrersitz höhenverstellbar mit Lendenwirbelstütze und Armlehne • Klimaautomatik inkl. Belüftung in 2. Sitzreihe • Lederschaltknauf • Lenkrad in Lederoptik • Mittelkonsole mit Armlehne und Staufach • Schubfach Beifahrerseite • Stoff/Kunstleder, schwarz mit dunkelblauen Akzenten • Zusätzlicher Innenraumrückspiegel 	<ul style="list-style-type: none"> • Außenspiegel elektrisch anklappbar • Außenspiegel schwarz glänzend lackiert mit integrierten LED-Blinklichtern • Türgriffe in Wagenfarbe • Stoßfänger in Wagenfarbe • Nebelscheinwerfer 	

N-DESIGN

Abweichend zu N-CONNECTA

Preis exkl. NoVA, exkl. MwSt.: ab € 26.080,-

Preis inkl. NoVA, inkl. MwSt.: ab € 33.554,-

Technische Ausstattung	Innenausstattung	Außenausstattung	Sicherheitsausstattung
	<ul style="list-style-type: none"> • Klappstische an den Rückenlehnen der Vordersitze 	<ul style="list-style-type: none"> • 16"-Leichtmetallfelgen • Dachreling inkl. Dachträger • Dunkel getönte Scheiben ab der B-Säule 	

TEKNA

Zusätzlich zu N-CONNECTA

Preis exkl. NoVA, exkl. MwSt.: ab € 27.840,-

Preis inkl. NoVA, inkl. MwSt.: ab € 35.842,-

Technische Ausstattung	Innenausstattung	Außenausstattung	Sicherheitsausstattung
<ul style="list-style-type: none"> • Fernlicht-Assistent • NissanConnect Multifunktionales Navigationssystem mit 8-Zoll-Touchscreen 	<ul style="list-style-type: none"> • Induktive Lademöglichkeit für Smartphones • Klappstische an den Rückenlehnen der Vordersitze • Sitzheizung Fahrer- und Beifahrerseite • Smartphonehalterung 	<ul style="list-style-type: none"> • 16"-Leichtmetallfelgen • Dachreling inkl. Dachträger • Dunkel getönte Scheiben ab der B-Säule 	<ul style="list-style-type: none"> • Geschwindigkeits-Warner • Intelligenter Around View Monitor für 360°-Rundumsicht • Intelligenter Einpark-Assistent

BENZINER

Preise in €

Modell	Länge	Motorisierung	Getriebe	kW (PS)	NoVA-Faktor*	exkl. NoVA, exkl. MwSt.**	inkl. NoVA, inkl. MwSt.***
ACENTA	L1	DIG-T 130	6-Gang Schaltgetriebe	96 (130)	10%	24.340,-	31.292,-
N-CONNECTA	L1	DIG-T 130	6-Gang Schaltgetriebe	96 (130)	10%	25.840,-	33.242,-
N-DESIGN	L1	DIG-T 130	6-Gang Schaltgetriebe	96 (130)	10%	26.080,-	33.554,-
TEKNA	L1	DIG-T 130	6-Gang Schaltgetriebe	96 (130)	10%	27.840,-	35.842,-

* Hierbei wird der niedrigste NoVA-Betrag dargestellt, der durch unterschiedliche Motor-/Getriebevarianten und Ausstattungen aufgrund von daraus folgenden unterschiedlichen WLTP-Werten zustande kommt.

** Nettopreis. Zur Errechnung des Bruttopreises ist der modellabhängige NoVA Faktor sowie 20% MwSt. hinzuzurechnen.

*** Bruttopreis inkl. NoVA und 20% MwSt. Hierbei wird der niedrigste NoVA-Betrag dargestellt.

KOMFORT	ACENTA	N-CONNECTA	N-DESIGN	TEKNA	Preise in €	
					exkl. NoVA exkl. MwSt.*	inkl. NoVA (9%) inkl. MwSt.**
Technologie-Paket						
Intelligenter Around View Monitor für 360° Rundumsicht, Intelligenter Einpark-Assistent	—	○	—	●	790,-	1.027,-
NissanConnect						
Multifunktionales Navigationssystem mit 8-Zoll-Touchscreen, DAB Radio inkl. Bluetooth® Freisprecheinrichtung, Lenkradfernbedienung, USB-Anschluss, Kartenmaterial West-Europa, Apple CarPlay® und Android Auto®, Geschwindigkeits-Warner	—	○	○	●	490,-	637,-
Verglaste Hecktüren mit 180° Öffnungswinkel (ersetzt Heckklappe)	○	—	—	—	150,-	195,-
LACKIERUNG						
Metallic-Lackierung	○	○	○	○	500,-	650,-

○ Sonderausstattung ● Serienausstattung — Werkseitig nicht lieferbar

* Nettopreis. Zur Errechnung des Bruttopreises ist der modellabhängige NoVA Faktor sowie 20% MwSt. hinzuzurechnen.

** Alle Optionspreise verstehen sich inkl. NoVA und 20% MwSt. Hierbei wird der niedrigste NoVA-Betrag dargestellt, der durch unterschiedliche Motor-/Getriebevarianten und Ausstattungen aufgrund von daraus folgenden unterschiedlichen WLTP-Werten zustande kommt.

Alle Preisangaben sind unverbindliche Preisempfehlungen des Herstellers. Die Listenpreise berücksichtigen die im NoVAG ab dem jeweiligen Zeitpunkt gültigen gesetzlichen Bestimmungen. Ebenso entspricht der Inhalt den zum Zeitpunkt der Drucklegung vorhandenen Kenntnissen, Änderungen der beschriebenen Modelle bleiben vorbehalten. Ihr NISSAN Vertragshändler wird Sie gerne über etwaige Änderungen informieren.

		ACENTA	N-CONNECTA / N-DESIGN / TEKNA
		Polster: Stoffpolster Grey (1)	Polster: Stoff/Kunstleder, schwarz mit dunkelblauen Akzenten (5)
QNG	Mineral White (S)	●	●
KPW	Urban Grey (S)	●	●
GNE	Black (M)	○	○
KNG	Grey (M)	○	○
KQA	Highland Grey (M)	○	○
NPF	Carmin Red (M)	○	○

○ Sonderausstattung ● Ohne Aufpreis erhältlich S Standard M Metallic

Original NISSAN Zubehör

Teilenummer	Zubehör	Preise in €	
		exkl. MwSt.	inkl. MwSt.
Anhängerkupplung			
KE50000QKA	Träger für Anhängerkupplung (muss zusätzlich mitbestellt werden)	385,-	462,-
KE50000QKE	Anhängerkupplung, starr	140,-	168,-
KE50000QKG	Anhängerkupplung, abnehmbar	200,-	240,-
KE50500QK1	Elektrosatz, 13-polig	200,-	240,-
Komfort			
KS93000080	Kühlbox, 20 Liter Volumen, 42x42x30 cm, 12V / 220-240V	144,-	173,-
KB23099900	Tile Bluetooth Schlüsselfinder	31,-	38,-
KB27299900	Innenluftreiniger, Luftreinigungsrate (CADR) 70 m ³ /St (HEPA, PM2.5, PM0.3, Kohlefilter), austauschbarer Filter	257,-	309,-
Schutz			
KE96500QK1	Kofferraumwanne, robust	89,-	107,-
KE84000QK1	Kofferraummatte	59,-	71,-
KE74500QK1	Textil-Fußmatten, 4er-Satz	52,-	63,-
KE74800QK1	Gummi-Fußmatten, 4er-Satz	58,-	70,-
KB78800QK0	Schmutzfänger für vorne oder hinten	31,-	38,-
Transport			
KE96800QKC	Gepäckraum-Trenngitter, zwischen 2. Reihe und Kofferraum	199,-	239,-
KE73870213	Fahrradträger für Anhängerkupplung, für 2 Fahrräder, klappbar, Traglast: 36 kg (Zugang zum Kofferraum ist eingeschränkt)	251,-	302,-

NISSAN 5★ ANSCHLUSSGARANTIE

Mit einer NISSAN 5★ Anschlussgarantie fahren Sie nach Ablauf der 5-jährigen Neuwagengarantie entspannt weiter und sind vor unerwarteten Reparaturkosten im Rahmen der Garantiebedingungen umfangreich geschützt.

- Speziell für NISSAN Fahrzeuge
- Gute Kostenkontrolle
- Umfangreicher Reparaturkostenschutz
- Übertragbar, wenn Sie Ihren NISSAN verkaufen
- Höherer Wiederverkaufswert
- Europaweit gültig
- Einfache Abwicklung
- Zuverlässiger Service

TOWNSTAR	Gesamtlaufzeit 5 Jahre	+ 1 Jahr (Gesamtlaufzeit 6 Jahre)
max. Kilometerlaufleistung	225.000 km	225.000 km
Preise in €	989,-	1.119,-

NISSAN GARANTIELEISTUNGEN

NISSAN gewährt für Ihren Neuwagen folgende Garantien:

5 Jahre (bis 160.000 km) Neuwagengarantie*

5 Jahre Lackgarantie*

12 Jahre Garantie gegen Durchrostung*

* Es gelten die jeweiligen Garantiebedingungen.

NISSAN FINANCE

Für die Finanzierung Ihres neuen NISSAN Fahrzeuges bietet NISSAN FINANCE das passende Angebot. Ob Privat- und Businesskunden, ob Leasing, Kredit oder Operating Leasing, bei NISSAN FINANCE haben Sie die Möglichkeit Ihren Finanzierungsvertrag in Bezug auf Laufzeit, Restwert und Rate flexibel zu gestalten.

- **Wir bieten Ihnen Zinssatz- und Restwertgarantie**
- **Laufzeit: 12 bis 60 Monate**
- **Rücknahmegarantie durch Ihren NISSAN Händler oder Kaufoption: beides ist möglich!**
- **Wir bieten ein breites Spektrum an Versicherungen: von KFZ-Versicherungen bis hin zur Restschuldversicherung**

Informationen über unsere aktuellen Angebote erhalten Sie bei Ihrem NISSAN Händler oder auf www.nissan.at.

BENZINER		KOMBI
Länge	L1	
Motorisierung	1.3 DIG-T 130	
Motor / Kraftübertragung		
Hubraum (cm ³)	1.333	
Max. Drehmoment		
Nm	240	
bei U/min.	1.600 - 3.500	
Max. Leistung		
kW (PS)	96 (130)	
bei U/min.	5.000 - 6.000	
Schadstoffklasse	EURO 6d-FULL	
Getriebe	mechanisches 6-Gang Schaltgetriebe	
Antrieb	Frontantrieb	
Zylinderzahl / Ventile	4 / 16	
Wartungsintervalle	24 Monate / 30.000 km	
Fahrdaten		
Verbrauch* ¹⁾ (l/100 km)		
kombiniert	6,7 - 6,8	
niedrig (Kurzstrecke)	8,1	
mittel (Stadttrand)	6,3 - 6,4	
hoch (Landstraße)	5,8 - 5,9	
sehr hoch (Autobahn)	7,3 - 7,4	
CO ₂ -Emissionen* ¹⁾ kombiniert (g/km)	152 -154	
Tankinhalt (l)	54	
Höchstgeschwindigkeit (km/h)	183	
Fahrwerk / Lenkung		
Reifengröße	205/60 R16 96H	
Felgenreife	6,0 J x 16	
Wendekreis (m)		
zwischen den Bordsteinen	11,31	
zwischen den Mauern	11,75	
Maße und Gewichte²⁾		
Zulässiges Gesamtgewicht (kg)	2.062	
Leergewicht (min./max.) (kg)	1.550 - 1.682	
Nutzlast (min./max.) (kg)	380 - 512	
Anhängelast (12%) gebremst / ungebremst (kg)	1.500 / 750	
Zulässige Achslast vorn / hinten (kg)	1.070 / 1.140	
Zulässiges Zuggesamtgewicht (kg)	3.562	
Stützlast (kg)	75	

* Wie bei jedem Fahrzeug können Verbrauch und Fahrleistungen in der Praxis je nach Fahrweise, technischem Zustand, nicht serienmäßigen An- und Aufbauten, Straßenbeschaffenheit und örtlichen klimatischen Bedingungen von den nach Prüfnorm ermittelten Werten abweichen.

¹⁾ Die angegebenen Werte wurden nach den vorgeschriebenen Messverfahren VO (EG) 715/2007 in der jeweils gegenwärtigen Fassung ohne Zusatzausstattung ermittelt. Die Werte dienen alleine den Vergleichszwecken und beziehen sich weder auf ein einzelnes konkretes Fahrzeug noch sind sie Bestandteil eines Angebotes.

²⁾ Gewicht des Fahrzeugs in fahrbereitem Zustand inkl. Kühflüssigkeit, Schmiermitteln, Kraftstoff, Werkzeug, eventuellem Ersatzrad und Fahrer (75kg). Durch Mehrausstattung kann sich das Leergewicht des Fahrzeugs erhöhen, wodurch die mögliche Nutzlast/Fahrgestelltragfähigkeit beeinflusst wird. Die tatsächliche Nutzlast des Fahrzeugs ist nur durch das Wiegen des individuellen Fahrzeugs ermittelbar.

Der Inhalt entspricht den zum Zeitpunkt der Drucklegung vorhandenen Kenntnissen, Änderungen der beschriebenen Modelle bleiben vorbehalten. Ihr NISSAN Vertragshändler wird Sie gerne über etwaige Änderungen informieren.

Informationen zur Bereifung **TOWNSTAR**

15" 16"

ENERG 

Continental 0311963

195/65 R 15 95 H XL C1

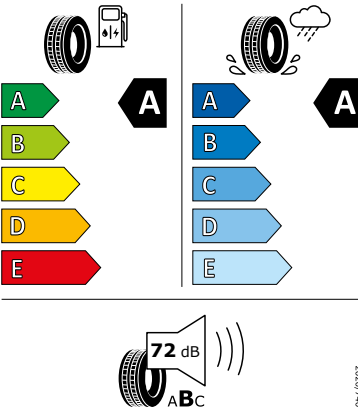

2020/740

ENERG 

Continental 0358961

195/65 R 15 95 H XL C1

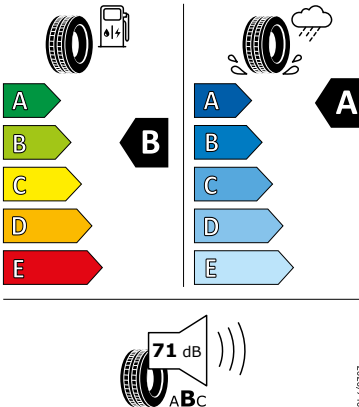

2020/740

ENERG 

Continental 0312166

205/60 R 16 96 H XL C1

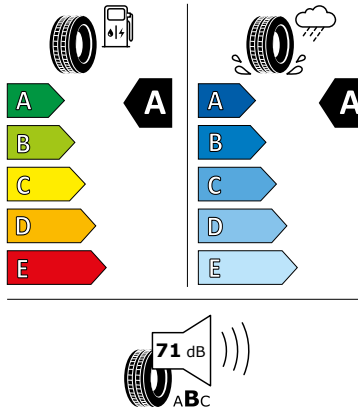

2020/740

16"

ENERG 

Continental 0357856

205/60 R 16 96 H XL C1

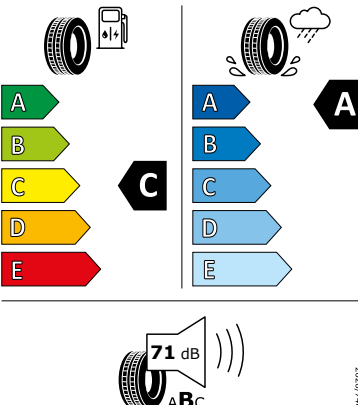

2020/740

ENERG 

MICHELIN 195540

205/60R16 96 H XL C1

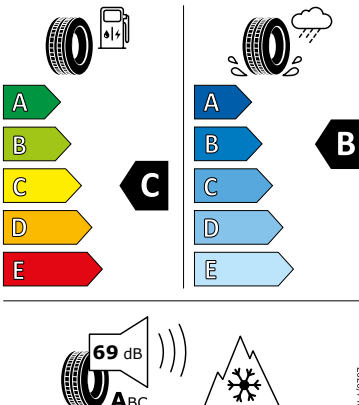

2020/740

Abmessungen

TOWNSTAR

Version	KOMBI
Länge	L1
Fahrzeuglänge (mm)	4.486
Fahrzeugbreite (mm)	
ohne Außenspiegel	1.860
mit Außenspiegel	2.159
Fahrzeughöhe (mm)	1.838
Radstand (mm)	2.716
Laderaumlänge am Boden max. (mm)	1.885
Kofferraumbreite (mm)	
max.	1.196
zwischen Radkästen	1.190
Laderaumhöhe (mm)	1.111
Kofferraumvolumen (L)	775
mit umgeklappter Rücksitzbank	2.800
mit umgeklappter Rücksitzbank und Beifahrersitz	3.500
Ladekante unbeladen (mm)	594
Schiebetür (mm)	
Durchlassbreite max.	615
Durchlasshöhe	1.059

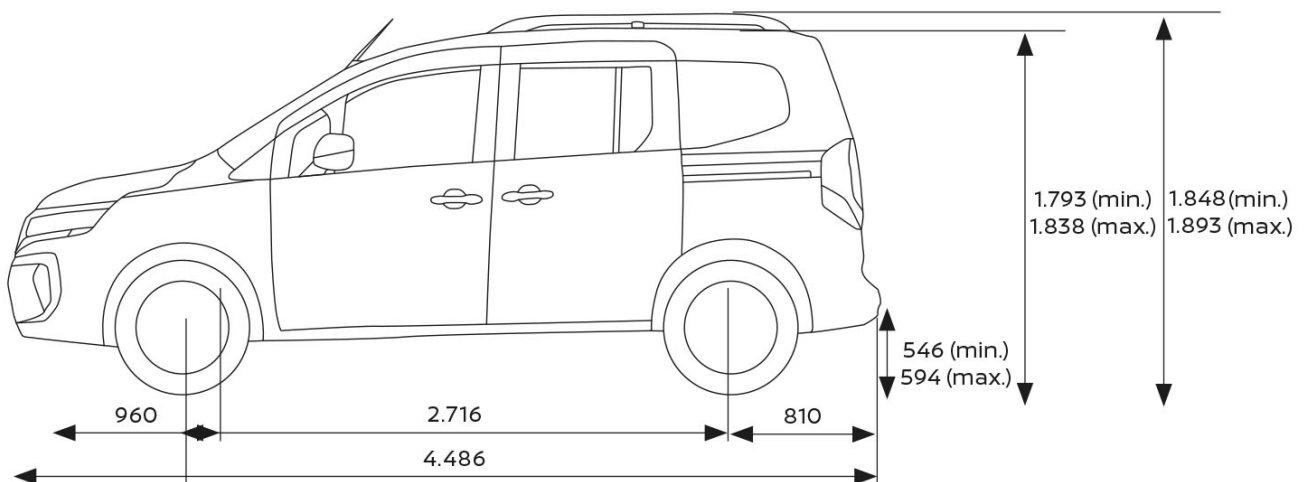
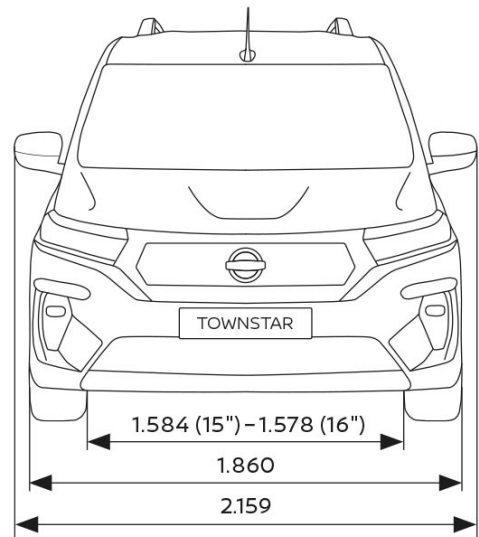
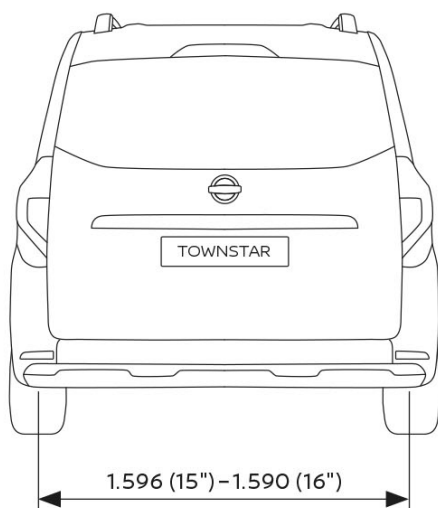

NISSAN INTELLIGENT MOBILITY TOWNSTAR

DIE NISSAN FAHRASSISTENTEN AUF EINEN BLICK

Ihre Partner für ein einzigartiges Fahrerlebnis. Die **NISSAN Intelligent Mobility Technologien** unterstützen Sie in jeder Situation und greifen notfalls sogar korrigierend ein.



1 Berganfahr-Assistent

Das System hält beim Anfahren am Berg die Bremskraft noch ein wenig aufrecht, nachdem der Fuß des Fahrers das Bremspedal losgelassen hat. So wird das Zurückrollen beim Anfahren am Hang verhindert.



2 Digitaler Innenspiegel mit Kamerafunktion

Das System überträgt das Bild einer hochauflösenden Kamera, die die Verkehrsverhältnisse hinter dem Fahrzeug überwacht, auf einen LCD-Monitor im Innenspiegel. Der Fahrer kann je nach Präferenz zwischen der normalen Spiegelfläche des Innenspiegels und dem LCD-Monitor wechseln – ein Knopfdruck genügt.



3 e-Pedal / e-Pedal Step

Geschmeidig wie nie beschleunigen, langsamer fahren und abbremsen – mit diesem System benutzt der Fahrer dafür fast nur das Gaspedal. Das e-Pedal ist mehr als nur eine aufregende neue Art zu fahren. Es kann zur Reduktion von Stress und Ermüdung beitragen und macht so das Fahren angenehmer. Natürlich ersetzt das e-Pedal in Gefahrensituationen nicht das Bremspedal.

Während e-Pedal bis zum Stillstand des Fahrzeugs abbremst, verzögert e-Pedal Step nur bis zu einer Geschwindigkeit von 10 km/h, dies erleichtert das Manövrieren in Parklücken.



4 Fernlicht-Assistent

Das System aktiviert das Fernlicht, sobald es benötigt wird, und blendet automatisch ab, wenn Gegenverkehr erkannt wird.



5 Intelligenter 360-Grad-Flankenschutz

Maximale Einparksicherheit. Die Sensoren unterstützen Sie rundum. Auch seitliche Hindernisse werden durch ein akustisches und optisches Warnsignal dargestellt.



6 Intelligenter Adaptiver Geschwindigkeits- und Abstands-Assistent

Das System hält die voreingestellte Geschwindigkeit sowie den Abstand zum vorausfahrenden Fahrzeug und berücksichtigt Routeninformationen des Onboard-Navigationssystems, um die Geschwindigkeit des Fahrzeugs z. B. vor einer Kurve anzupassen.



7 Intelligenter Around View Monitor für 360° Rundumsicht

Das System hilft dem Fahrer, mehr von seiner Umgebung zu sehen, und macht komplizierte Fahrmanöver einfach.

Mit einer virtuellen 360°-Rundumsicht plus wählbarer Naheinstellung der Front-, Heck- und Seitenansicht auf dem geteilten Bildschirm gleitet das Fahrzeug in die engsten Lücken, ohne jemals wieder ein Rad zu verschrammen.



8 Intelligenter Autonomer Notbrems-Assistent mit Fußgängererkennung*

Wenn das System vor dem Fahrzeug die Gefahr einer Kollision mit einem Fahrzeug oder Fußgängern erkennt, warnt es den Fahrer mit akustischen und visuellen Signalen und fordert ihn so zu Gegenmaßnahmen auf, um die Gefahr zu vermeiden.

Falls der Fahrer dennoch die Geschwindigkeit nicht reduziert, leitet das System eine Notbremsung ein, um eine Kollision entweder ganz zu verhindern oder – falls unvermeidbar – deren Schäden zu verringern.

* NISSAN NAVARA ohne Fußgängererkennung



9 Intelligenter Autonomer Notbrems-Assistent vorne mit Fußgänger- & Radfahrererkennung und Kreuzungs-Assistent*

Das System ist eine Erweiterung des Intelligenten Autonomeren Notbrems-Assistenten mit Fußgängererkennung, welches neben Fußgängern auch Radfahrer vor dem Fahrzeug erkennt und im Fall einer möglichen Kollision den Fahrer mit akustischen und visuellen Signalen warnt.

Der zusätzliche Kreuzungs-Assistent verringert das Risiko eines Zusammenstoßes beim Abbiegen über die Gegenspur mit entgegenkommenden Fahrzeugen oder mit Radfahrern und Fußgängern, die die Fahrbahn auf der gegenüberliegenden Straßenseite überqueren.

Das System kann eine Notbremsung durchführen und verlangsamt das Fahrzeug bei Bedarf bis zum Stillstand, um eine Kollision zu vermeiden oder die Folgen einer Kollision zu verringern.

* NISSAN JUKE ohne Kreuzungsassistent



10 Intelligenter Autonomer Notbrems-Assistent hinten für feststehende und sich langsam bewegende Objekte

Erkennt das System beim Rückwärtsfahren feststehende oder sich langsam bewegende Objekte, gibt es dem Fahrer eine akustische und visuelle Warnung. Bei Bedarf, betätigt das System die Bremsen um eine Kollision zu vermeiden.

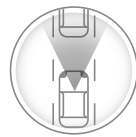

11 Intelligenter Frontkollisionswarnungs-Assistent

Das System erkennt plötzliche Bewegungen eines zweiten vorausfahrenden Fahrzeugs in der gleichen Spur und warnt den Fahrer akustisch und visuell vor einem potenziellen Risiko einer Kollision mit dem vorausfahrenden Fahrzeug. Es trägt dazu bei, Zusammenstöße mit dem vorausfahrenden Fahrzeug durch eine plötzliche Verlangsamung des vorausfahrenden Verkehrs vorherzusehen und zu verhindern.



12 Intelligente Bewegungserkennung

Das System warnt beim Ein- und Ausparken oder langsamen Manövrieren, wenn sich bewegliche Objekte wie beispielsweise vorbeifahrende Autos, spielende Kinder oder Tiere hinter dem Fahrzeug befinden.



13 Intelligente Fahrkomfortregelung

Das System bremst die Räder leicht ab, um bei Unebenheiten eventuelle Wankbewegungen zu verhindern und so eine komfortable, ruhige Fahrt zu gewährleisten.



14 Intelligente Fahrlichtautomatik

Die Scheinwerfer schalten sich automatisch an, wenn es dunkel wird oder das Fahrzeug in einen Tunnel oder eine Tiefgarage einfährt, und schalten sich automatisch ab, wenn der Motor ausgeschaltet wird.



15 Intelligenter Spurhalte-Assistent

Das System erkennt die Spur, in der das Fahrzeug fährt. Falls der Fahrer unabsichtlich die Spur verlässt, warnt ihn das System mit einer visuellen Warnung auf dem Display und einem akustischen Signal.



16 Intelligenter Spurhalte-Assistent aktiv mit korrigierendem Bremsengriff

Das System ist eine Erweiterung des Intelligenten Spurhalte-Assistenten und unterstützt den Fahrer, um ein unbeabsichtigtes Verlassen der Fahrspur zu verhindern. Das System hält das Fahrzeug zentriert in seiner Spur, entweder durch Lenkaktivität oder durch Abbremsen in einer Notfall-Situation.

NISSAN INTELLIGENT MOBILITY TOWNSTAR

DIE NISSAN FAHRASSISTENTEN AUF EINEN BLICK



17 Intelligente Spurkontrolle

Das System kann an jedem Punkt der Kurve eingreifen (Einfahrt, Mitte oder Ausfahrt), falls es erkennt, dass das Fahrzeug vom eingeschlagenen Weg abweicht.

Indem es einzelne Räder automatisch sanft abbremsst, korrigiert das System die Fahrtrichtung des Fahrzeugs entsprechend den Kommandos des Fahrers. So kann er sich bei jeder Kurvenfahrt sicher fühlen.



18 ProPILOT Assistant

Das System übernimmt im dichten Verkehr oder Stau für den Fahrer das Steuer. Es hält das Fahrzeug nicht nur automatisch in der Spur, sondern auch das gewünschte Tempo (voreinstellbar von 30-100 km/h) und den Abstand zum Vorderfahrzeug.

Das System lässt sich über einen Schalter am Lenkrad einfach aktivieren und deaktivieren. Die leicht verständliche und fahrerfreundliche ProPILOT Assistant-Schnittstelle enthält ein eigenes Display, das den jeweiligen Betriebsstatus anzeigt.



19 ProPILOT Assistant mit Navi-Link

ProPILOT Assistant mit Navi-Link ist eine Erweiterung des ProPILOT Assistant-Systems.

Es kontrolliert Beschleunigung, Bremsen und Lenkung, um das Fahrzeug mittig in seiner Spur zu halten und auch bei Steigungen oder Gefälle den vorgegebenen Abstand zum vorausfahrenden Fahrzeug beizubehalten. Beim Überholen großer Fahrzeuge behält das Fahrzeug automatisch seinen seitlichen Abstand bei.

Zusätzlich nutzt Navi-Link die Daten des TomTom®-Navigationssystems, um beispielsweise Kurven, Ausfahrten oder Änderungen der Geschwindigkeitsbegrenzung vorzusehen und die Geschwindigkeit entsprechend sanft anzupassen. ProPILOT Assistant kann eine Notbremsung einleiten und das Fahrzeug in einem Stau sanft bis zum Stillstand abbremsen und wieder beschleunigen.



20 ProPILOT Assistant Park

Das System parkt das Fahrzeug in nur 3 Schritten automatisch ein, indem es die Lenkung, Beschleunigung, Bremsen, Schaltung und die Parkbremse kontrolliert.

Wenn der Einparkvorgang beendet ist, schaltet das System das Getriebe in „P“ und aktiviert die elektronische Parkbremse.



21 Querverkehrswarner

Dieses System hilft dem Fahrer, sicherer rückwärts aus Parklücken herauszufahren.

Es beobachtet die Umgebung des Hecks und kann vor herannahenden Fahrzeugen von beiden Seiten warnen.



22 Totwinkel-Assistent

Auch wenn ein Fahrer immer aufmerksam unterwegs ist, gibt es manchmal Situationen, in denen es schwierig sein kann, andere Fahrzeuge zu erkennen, die sich gerade im sogenannten „toten Winkel“ des Fahrers befinden.

Dieses System unterstützt das sichere Fahren, indem es andere Fahrzeuge im toten Winkel erkennt und den Fahrer vor ihnen warnt.



23 Intelligenter Totwinkel-Assistent aktiv mit korrigierendem Bremsengriff

Das System ist eine Erweiterung des Totwinkel-Assistenten. Das System warnt den Fahrer vor dem Spurwechsel, wenn sich andere Fahrzeuge im toten Winkel befinden. Falls der Fahrer dennoch das Fahrmanöver fortsetzt oder von der Spur abkommt, betätigt das System sanft die Bremsen, um das Fahrzeug in die Spur zurückzuleiten.



24 Verkehrszeichenerkennung

Dank automatischer Verkehrszeichenerkennung hilft das System dem Fahrer, keine Geschwindigkeitsbeschränkungen entlang seiner Route zu übersehen.

	1	2	3	4	5	6	7	8	9	10	11	12	13	14	15	16	17	18	19	20	21	22	23	24	
MICRA	✓			✓			✓	✓					✓	✓		✓	✓					✓		✓	
X-TRAIL	✓		✓ ¹⁾	✓		✓	✓		✓	✓	✓	✓	✓	✓		✓	✓		✓	✓ ¹⁾	✓		✓	✓	
QASHQAI	✓		✓ ¹⁾	✓		✓	✓		✓	✓	✓	✓	✓	✓		✓	✓		✓	✓ ¹⁾	✓		✓	✓	
JUKE	✓			✓		✓	✓		✓			✓	✓	✓		✓	✓	✓				✓		✓	✓
LEAF	✓	✓	✓	✓		✓	✓	✓				✓		✓	✓		✓	✓		✓	✓		✓	✓	
ARIYA	✓	✓	✓	✓		✓	✓	✓	✓	✓	✓	✓		✓	✓	✓	✓	✓	✓	✓	✓	✓	✓	✓	✓
NAVARA	✓						✓	✓					✓	✓										✓	
PRIMASTAR Kombi	✓			✓	✓			✓				✓		✓	✓		✓						✓	✓	
PRIMASTAR Kasten	✓			✓	✓	✓		✓				✓		✓	✓		✓						✓	✓	
INTERSTAR Kasten		✓		✓									✓	✓									✓		
INTERSTAR Fahrgestell/Pritsche/Kipper	✓	✓		✓									✓	✓									✓		
TOWNSTAR Kombi				✓	✓		✓	✓					✓	✓	✓								✓	✓	
TOWNSTAR Kasten				✓	✓		✓	✓			✓		✓	✓	✓			✓ ²⁾					✓	✓	

¹⁾ Verfügbar nur für e-POWER /e-4ORCE

²⁾ Verfügbar nur für EV

Nicht in allen Modellen serienmäßig und abhängig vom Ausstattungslevel. Die Fahrerassistenzsysteme können physikalisch und systembedingt vorgegebene Grenzen nicht überwinden. Der Fahrer muss deshalb stets aufmerksam sein und ggf. selbst eingreifen. Einige Funktionen können möglicherweise je nach Bedingungen und Umstand nicht funktionieren. Die allgemeinen Geschäftsbedingungen für NISSAN Technologien finden Sie auf nissan.de.

ProPILOT Assistant ist ein Fahrerassistenz-System ausschließlich für Autobahnen oder Schnellstraßen mit Fahrbahnentrennung. NISSAN Intelligent Mobility Technologien mit ihren NISSAN Fahrerassistenz-Systemen sind keine Fahrautomatik und dienen nur der Unterstützung. Sie sind kein Ersatz für einen sicheren Fahrstil. Das Fahrverhalten muss stets den eigenen Fähigkeiten, den Regeln der Straßenverkehrsordnung sowie den Straßen- und Verkehrsverhältnissen angepasst sein. Ihr NISSAN Partner informiert Sie gerne über weitere Details.

Ihr NISSAN Händler: